

PLASTSIINID

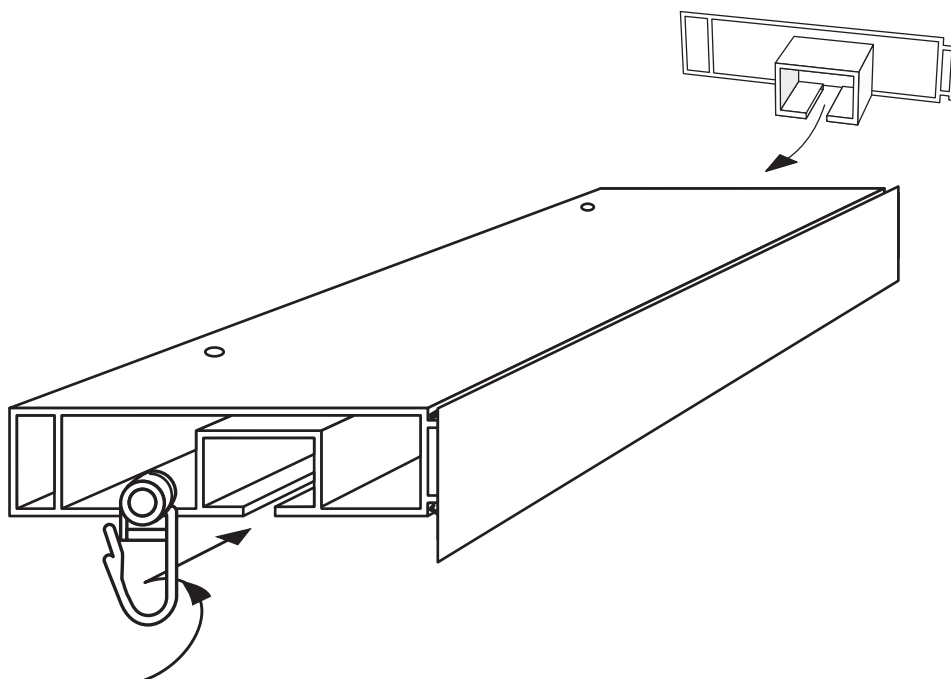

VAJALIKUD TÕORIISTAD



lood



harilik pliats



kruvikeeraja

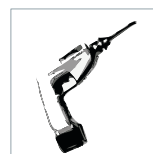

drell

SIRGE PLASTSIINI PAIGALDAMINE

LAKKE PAIGALDAMINE

1. Võtke siin kätte ning hoides seda vastu lage, märkige kruvikohad vastavalt siinis olevatele kruviavadele.

2. Paigaldage siini eesservas olevale soonele iluliist. Selleks asetage liistu ots soonele ning lükake, kuni kogu iluliist on siinil.

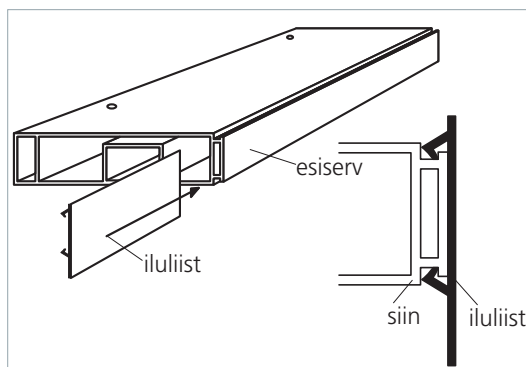

PLASTSIINID

3. Puurige augud, paigaldage vastavalt lae materjalile (kips, kivi, puit jne.) sobivad tüüblid ning kinnitage siin kruvidega lakke. Kruviaugud varjake vastavate korkidega.

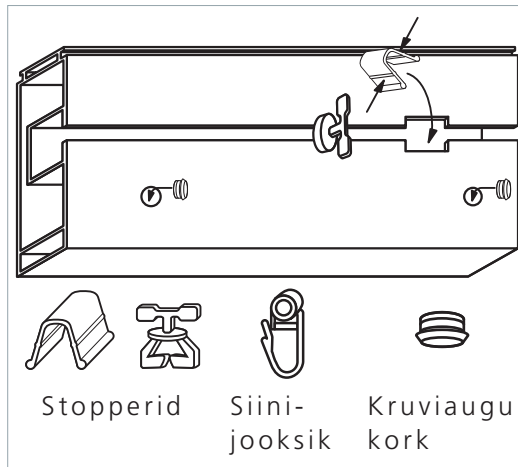

4. Lükake siinijooksikud siinile ja sulgege otsad otsakorkidega.

5. Seinast seinani siini puhul lõigatakse siinijooksiku soonde siini otsa kolmnurkne ava, kustkaudu siinijooksikud soonele lükatakse. Ava tuleb sulgeda stopperiga, et vältida jooksikute soonest väljatulemist.

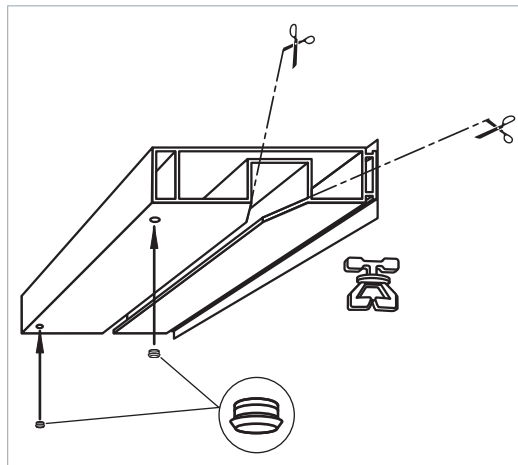

6. Pärast kardinate paigaldamist siinile kasutage vajadusel siinijooksikute kohaltnihkumise takistamiseks samuti stoppereid.

SEINALE PAIGALDAMINE

Seinale paigaldamiseks tuleb kasutada lisakronšteine, mille pikkus oleneb sellest, kui kaugelt seinapinnast on vaja siin tuua. See omakorda sõltub näiteks aknalaua või radiaatorite väljaulatuvusest. Jälgima peaks, et kõige tagumine soon, kuhu paigaldatakse tekstiilkardin jääks vähemalt 5 cm kaugusele aknalauast, et tagada kardina vajalik langevus.

PLASTSIINID

Siini osad ühendatakse samuti, kui lakke paigaldatava siini puhul.

1. Kruvige kronšteinid siini külge. Kronšteinide vahe peab olema mitte rohkem kui 70 cm.
2. Tõstke siin koos kronšteinidega vajalikku asukohta akna kohal ning märkige kronšteinide asukohad. Jälgige, et kronšteinid jääks samale tasemele ning oleks põranda suhtes ühel kõrgusel.
3. Puurige seintesse augud, paigaldage vastavalt seina materjalile (kips, kivi, puit jne.) sobivad tüüblid ning kinnitage siin kronšteinidega seina.
4. Kurvidetailidega siini korral soovitame iga kurvi kinnitada omaette kronšteiniga, et vältida ühenduslülide väljapaindumist siinist.

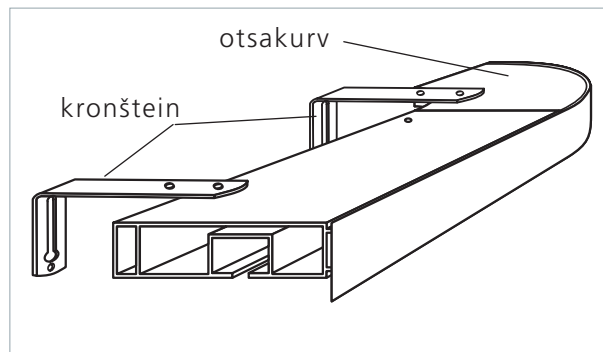

KURVIDEGA PLASTSIINI PAIGALDAMINE

1. Ühendage otsa-, välis- ja sisekurvid sirge(te) siiniosa(de)ga üheks tervikuks. Selleks tuleb otsakurve vastavad väljaulatuvad osad lükata siinis olevatesse avadesse.

Paigaldage siini eesservas olevale soonele iluliist. Selleks asetage liistu ots soonele ning lükake, kuni kogu iluliist on siinil.

2. Märkige kruviaugud lakke, hoides siini vastu lage.
3. Puurige augud ja paigaldage vastavalt laematerjalile sobivad tüüblid (kips, betoon, kivi).
4. Kinnitage siin kruvidega lakke. Kruviaugud varjake vastavate korkidega.

PLASTSIINID

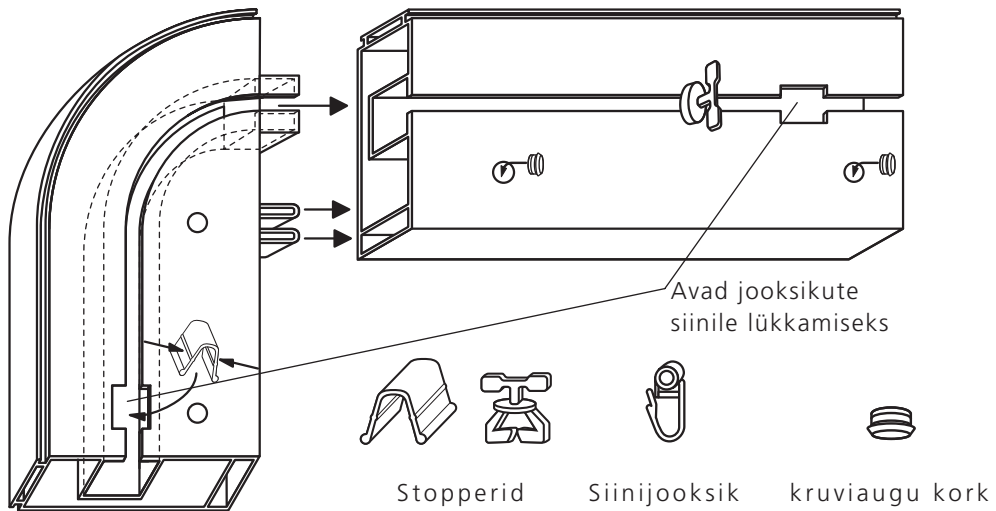

5. Lükake siinijooksikud siinile ning sulgege siini otsad otsakorkidega.

6. Pärast kardinat paigaldamist siinile kasutage vajadusel siinijooksikute kohaltnihkumise takistamiseks stoppereid.