

LAMELLKARDINATE MÕÕTMISJUHENDID

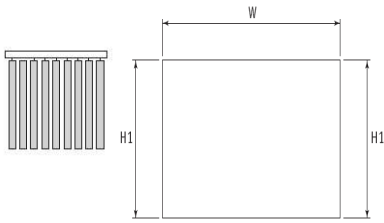

Mõõtmisel avasse tuleb ava laius ja kõrgus mõõta vähemalt kahest kohast (suuremal pinnal kolmest) ning tellimuse aluseks valida vähim mõõt. **Ristkülikukujulise** kardina jaoks lahuta ava laiupest soovitatavalt vähemalt 5mm ja kõrgusest 20mm, tellimusele märgi alati toote mõõt. St. kõik vajalikud mahaarvamised tee ise.

Erikujuliste püstlamellkardinate tellimisel edasta alati ava mõõdud vastavalt alltoodud joonistele.

Tootmine arvestab laiupest maha 5mm, kõrgusest 20mm. Toodud mahaarvamistest erinevad mahaarvamised tuleb tellimusele kindlasti märkida

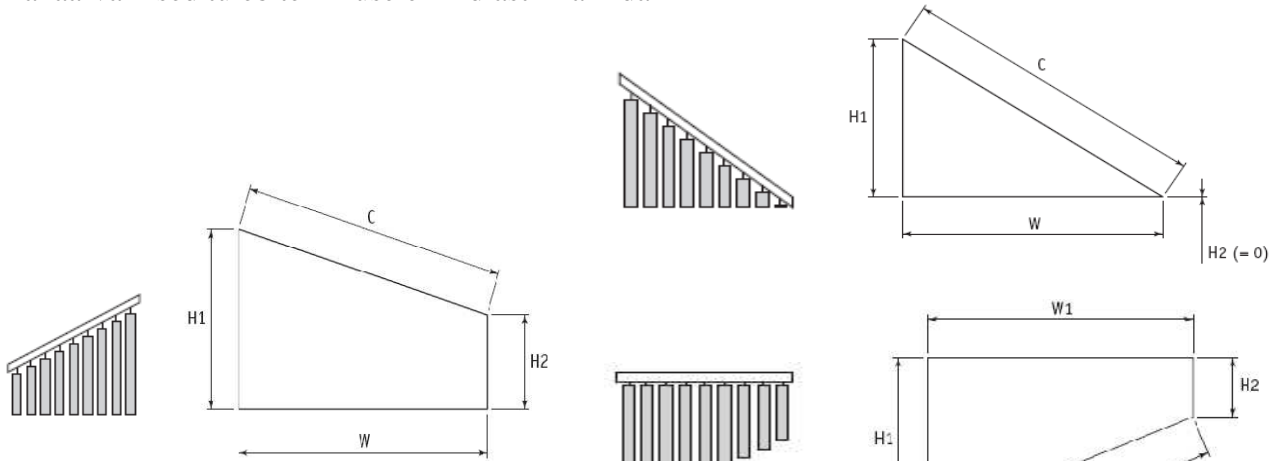

Toote laius= profiili pikkus C

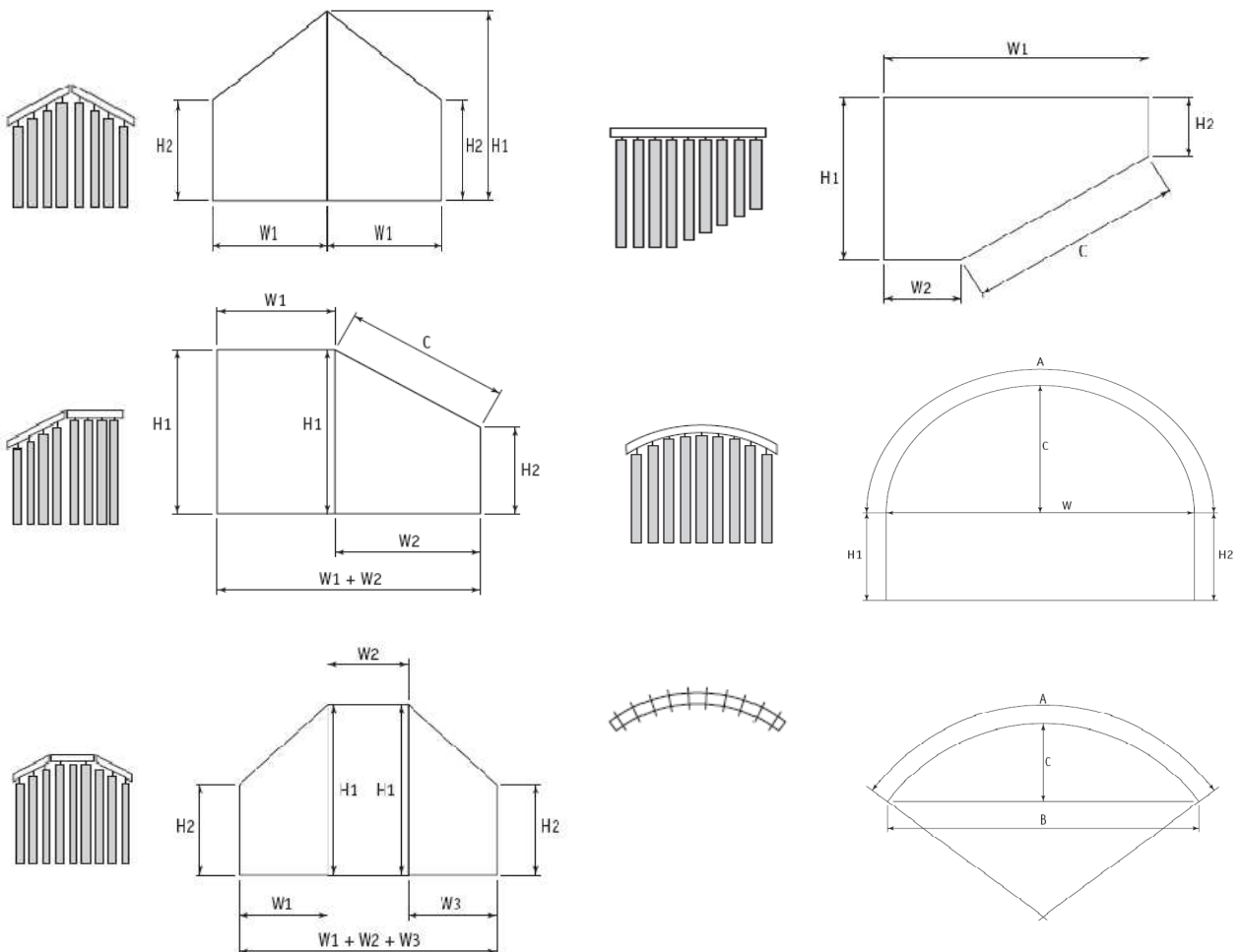

Mõõtmisel ava peale liida soovitud ülekatted ise ja edasta tellimisel toote valmismõõdud ning kindlasti tee ka vastav märg. Tootmine ei tee sel juhul mahaarvestamist kõrgusest ega laiupest.